

NORMAL

Zawór kulowy nakrętno-wkrętny z motylkiem ze śrubunkiem

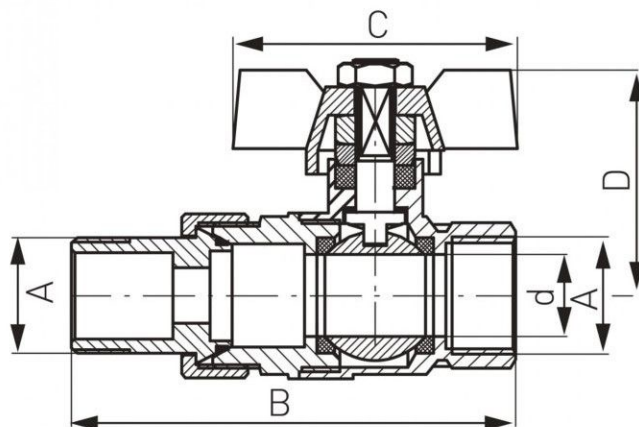

Warianty:

Symbol	Wymiar A	Wymiar B	Wymiar C	Wymiar D	Wymiar d	DN	Kvs [m ³ /h]	Przyłącze	Cena brutto
KS1	1/2	81.8	49	39	15	15	9	1/2"	47,97 zł
KS1E	1/2	81.8	49	39	15	15	9	1/2"	48,59 zł
KS1W	1/2	81.8	49	39	15	15	9	1/2"	48,59 zł
KS2	3/4	93.5	63	45.6	19	20	15	3/4"	77,49 zł
KS2E	3/4	93.5	63	45.6	19	20	15	3/4"	78,11 zł
KS2W	3/4	93.5	63	45.6	19	20	15	3/4"	78,11 zł
KS3	1	109.5	63	50.1	25	25	25	1"	125,46 zł
KS3E	1	109.5	63	50.1	25	25	25	1"	126,08 zł
KS3W	1	109.5	63	50.1	25	25	25	1"	126,08 zł

Ciśnienie nominalne [bar]: 25

Dławik: tak

Kod kreskowy: *W opakowanie z kodem kreskowym umożliwiającym sprzedaż detaliczną *E produkt na eurozawieszce z kodem kreskowym umożliwiającym sprzedaż detaliczną

Maksymalna temperatura pracy [°C]: 100

Materiał korpusu/materiał wykonania: mosiądz

Materiał kuli: mosiądz

Materiał uszczelnień kuli: PTFE

Materiał uszczelnień trzpienia: PTFE

NICKEL FREE: tak